

### ⚠ CAUTION

**Электрическая опасность:** отключите батарею перед установкой. Источник питания должен быть надлежащим образом заземлен и соответствовать национальным и местным электрическим нормам. Не подключайте чехол к источнику питания до установки.

**Травмоопасность:** чтобы избежать возможной электрической или пожарной опасности, перед каждым использованием проверяйте вилку и кабель питания на износ или повреждение. Отключите подогреватель перед обслуживанием.

### NOTICE

**Опасность перегрева:** Чрезмерное перекрытие (нахлест) может вызвать перегрев. Перегрев может повредить батарею или сократить срок службы.

**НЕ РЕКОМЕНДУЕТСЯ ДЛЯ НИКЕЛЬ-КАДМИЕВЫХ АККУМУЛЯТОРОВ!**

Если аккумулятор расположен в закрытом боксе, HOTSTART рекомендует минимальный зазор 1.5 дюймов (38 мм) между батареей и стенками бокса, а также установку дополнительного термостата.



Рис 1. Аккумулятор (А), кабель питания (В), ремень (С), пряжка (D).

## УСТАНОВКА ЧЕХЛА

1. Отсоедините отрицательную клемму аккумулятора, а затем положительную. Извлеките аккумулятор.
2. Очистите стороны батареи и место установки.
3. **Оберните аккумулятор чехлом. ВАЖНО! Максимальный нахлест не должен превышать 25 см.**

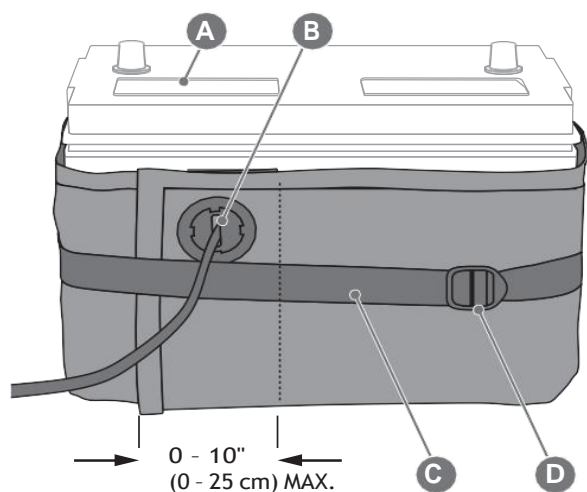
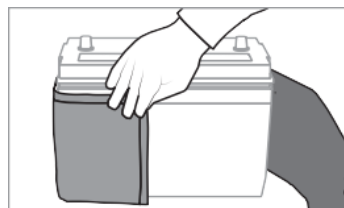

4. Оберните чехол ремнем и зафиксируйте пряжкой как показано на рисунке. Закрепите лишнюю часть ремня.

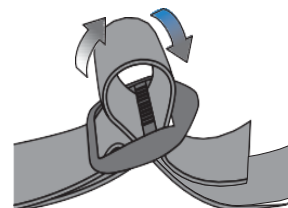

5. Подсоединить кабель питания к трехконтактному разъему.

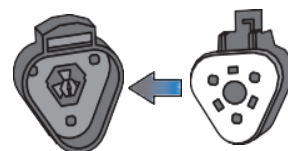

6. Убедитесь, что аккумулятор не опирается на кабель питания. Не закрепляйте кабель на горячих поверхностях или движущихся деталях.
7. Подсоедините аккумулятор. Сначала подключите положительную клемму, затем отрицательную. Подключите чехол к соответствующему номинальному источнику питания.
8. Проверяйте ремень на износ и все электрические соединения через каждые 2 года эксплуатации.